

Lavavajillas de arrastre

Lavavajillas compactos	241
Lavavajillas modulares	246
Accesorios.....	253

Conexión de agua:

Se aconseja alimentar las máquinas con agua caliente sanitaria, con temperatura a la entrada entre 50 y 60 °C.

La presión dinámica de agua recomendada para un correcto funcionamiento de las máquinas es:

Mínima: 2 bar = 2 kg/cm²
Máxima: 4 bar = 4 kg/cm²

Dureza del agua:

Todos los lavavajillas deberán conectarse a una toma de agua descalcificada cuando el valor de la dureza del agua local sobrepase los 10 HF / 6 HD.

Los problemas de funcionamiento derivados de una instalación defectuosa que no cumpla las premisas indicadas no serán tenidos en cuenta como dentro de garantía.

Arrastre | Lavavajillas Compactos Concept



Características generales

- Todos los componentes principales fabricados en acero inoxidable AISI-304 anti-corrosión: tanques, brazos de lavado y aclarado, toberas de aclarado, puertas, sistema de arrastre de cestas, calderín y tuberías metálicas.
- Puertas de doble pared con apertura ascendente.
- Bandejas filtro de la cuba en acero inoxidable AISI-304, de fácil acceso y extracción para su limpieza y acceso a la cuba.
- Filtro de seguridad para aspiración de bomba.
- Calderín de aclarado con aislamiento térmico.
- Fácil accesibilidad para la instalación. Electroválvula situada en un lateral (no hay que retirar paneles para conectar la máquina).
- Cuadro eléctrico previsto para conectar fácilmente dosificadores de detergentes líquidos y sólidos, abrillantador, micros de fin de carrera, seta de emergencia suplementaria.
- Brazos de lavado fácilmente desmontables en grupo, para su limpieza, con un tapón en cada rama que permite el acceso para limpiar su interior.
- Toberas de aclarado fácilmente desmontables y extraíbles.
- Sistema electrónico de regulación de velocidades mediante variador de frecuencia.
- Control electrónico de temperaturas configurable:
 - Lavado (50 ÷ 65 °C)
 - Aclarado (70 ÷ 85 °C)
 - Aseguramiento del aclarado a 85 °C.
 - Regulador de presión para control de caudal.
- Seta de emergencia incorporada.
- Sistema de protección extra anti-atrapamiento en la entrada, montado en el suplemento antialpicaduras AS-260 (opcional).
- Sistema de bloqueo de puerta abierta.
- Sistema de protección IPX4.
- Sistema de detección de bloqueo del carro de arrastre y función de retroceso automático.
- Sistema de lavado de gran potencia con 4 ramas de lavado superiores y 4 inferiores.
- 3 programas de lavado: profundo, medio y alta capacidad.
- Aclarado de doble efecto.
- Sistema economizador de energía: reduce el consumo deteniendo el funcionamiento de las bombas, y pasando el calentamiento de aclarado a modo "stand-by" (70 °C).
- Autotimer que desactiva el motor de arrastre al cabo de un tiempo de inactividad prefijado (10 minutos).
- Sistema economizador de energía en el lavado: el lavado no arranca hasta detectar el paso de la cesta.
- Sistema economizador de aclarado. El aclarado finaliza cuando la cesta termina de pasar, ahorrando agua y energía.
- Se incluye micro de final de carrera.

Dotación:

- 2 cestas base, CT-10
- 2 cestas para platos CP-16/18
- 1 cesta para vasos CV-16/105
- 1 cesta para cubiertos CT-10 R

MODELO	HZ.	CÓDIGO	ENTRADA (*)	AGUA RED	PROGRAMAS (CESTAS/H)			ZONAS INTERNAS (**)	CONSUMO DE AGUA (L/H)	POTENCIA ELÉCTRICA (KW)	DIMENSIONES (mm)	€
					PROFUNDO	MEDIO	ALTA CAPACIDAD					
CCO-120-L-HW	50	19048203	L	>50°	80	100	120		210	19,45	1.180 x 790 x 1.550	13.793
	60	19048571										
CCO-120-R-HW	50	19048204	R	>50°	80	100	120	LP + A	210	19,45	1.180 x 790 x 1.550	13.793
	60	19048573										
CCO-120-L-CW	50	19045325	L	<50°	80	100	120		210	28,45	1.180 x 790 x 1.550	13.793
	60	19048217										
CCO-120-R-CW	50	19046527	R	<50°	80	100	120	LP + A	210	28,45	1.180 x 790 x 1.550	13.793
	60	19047158										

(*)Entrada de las cestas:

L: Entrada por la parte Izquierda de la máquina.

R: Entrada por la parte Derecha de la máquina.

(**)Zonas internas

■ LP : Lavado principal

■ A :Aclarado de doble efecto

Arrastre | Lavavajillas Compactos Concept



Características generales

- Todos los componentes principales fabricados en acero inoxidable AISI-304 anti-corrosión: tanques, brazos de lavado y aclarado, toberas de aclarado, puertas, sistema de arrastre de cestas, calderín y tuberías metálicas.
- Puertas de doble pared con apertura ascendente.
- Bandejas filtro de la cuba en acero inoxidable AISI-304, de fácil acceso y extracción para su limpieza y acceso a la cuba.
- Filtro de seguridad para aspiración de bomba.
- Calderín de aclarado con aislamiento térmico.
- Fácil accesibilidad para la instalación. Electroválvula situada en un lateral (no hay que retirar paneles para conectar la máquina).
- Cuadro eléctrico previsto para conectar fácilmente dosificadores de detergentes líquidos y sólidos, abrillantador, micros de fin de carrera, seta de emergencia suplementaria.
- Brazos de lavado fácilmente desmontables en grupo, para su limpieza, con un tapón en cada rama que permite el acceso para limpiar su interior.
- Toberas de aclarado fácilmente desmontables y extraíbles.
- Sistema electrónico de regulación de velocidades mediante variador de frecuencia.
- Control electrónico de temperaturas configurable:
 - Lavado (50 ÷ 65 °C)
 - Aclarado (70 ÷ 85 °C)
 - Aseguramiento del aclarado a 85 °C.
 - Regulador de presión para control de caudal.
- Seta de emergencia incorporada.
- Sistema de protección extra anti-atrapamiento en la entrada, montado en el suplemento antisalpicaduras AS-260 (opcional).
- Sistema de bloqueo de puerta abierta.
- Sistema de protección IPX4.
- Sistema de detección de bloqueo del carro de arrastre y función de retroceso automático.
- Sistema de lavado de gran potencia con 4 ramas de lavado superiores y 4 inferiores.
- 3 programas de lavado: profundo, medio y alta capacidad.
- Aclarado de doble efecto.
- Sistema economizador de energía: reduce el consumo deteniendo el funcionamiento de las bombas, y pasando el calentamiento de aclarado a modo "stand-by" (70 °C).
- Autotimer que desactiva el motor de arrastre al cabo de un tiempo de inactividad prefijado (10 minutos).
- Sistema economizador de energía en el lavado: el lavado no arranca hasta detectar el paso de la cesta.
- Sistema economizador de aclarado. El aclarado finaliza cuando la cesta termina de pasar, ahorrando agua y energía.
- Se incluye micro de final de carrera.

- Dotación:
- 2 cestas base, CT-10
 - 2 cestas para platos CP-16/18
 - 1 cesta para vasos CV-16/105
 - 1 cesta para cubiertos CT-10 R

MODELO	HZ.	CÓDIGO	ENTRADA (*)	AGUA RED	PROGRAMAS (CESTAS/H)			ZONAS INTERNAS (**)	CONSUMO DE AGUA (L/H)	POTENCIA ELÉCTRICA (KW)	DIMENSIONES (mm)	€
					PROFUNDO	MEDIO	ALTA CAPACIDAD					
CCO-160-L-HW	50	19048233	L	>50°	100	130	160		240	22,45	1.180 x 790 x 1.550	15.404
	60	19048576										
CCO-160-R-HW	50	19048255	R	>50°	100	130	160		240	22,45	1.180 x 790 x 1.550	15.404
	60	19048579										
CCO-160-L-CW	50	19048231	L	<50°	100	130	160		240	31,45	1.180 x 790 x 1.550	15.404
	60	19048575										
CCO-160-R-CW	50	19048254	R	<50°	100	130	160		240	31,45	1.180 x 790 x 1.550	15.404
	60	19048578										

(*)Entrada de las cestas:

L: Entrada por la parte Izquierda de la máquina.

R: Entrada por la parte Derecha de la máquina.

(**)Zonas internas

LP: Lavado principal

A: Aclarado de doble efecto

Lavavajillas | Compactos Concept versión "ECO" - calentamiento a gas



Lavavajillas compacto CCO-160-i-eco con suplemento antisalpicaduras AS-260

Características generales

- Los lavavajillas de arrastre versión ECO están dotados de un generador externo de agua caliente, con calentamiento a gas, modelo GWB-40 (*).
- El generador sustituye en el lavavajillas al boiler eléctrico de aclarado, lo que conlleva un significativo ahorro de consumo eléctrico.
- Dada la potencia de calentamiento del generador, el lavavajillas está previsto para poder instalarse en instalaciones con acometida de agua fría.
- El lavavajillas está provisto de una motobomba para el envío de agua del generador hacia las toberas de aclarado.
- El lavavajillas incorpora un regulador de caudal para asegurar un consumo de agua constante.
- El primer llenado de la cuba de lavado del lavavajillas se realiza con el agua proveniente del generador, alcanzando rápidamente la temperatura de régimen.

	MODELO	HZ.	CÓDIGO (#)	ENTRADA (*)	AGUA RED	PROGRAMAS (CESTAS/H)			ZONAS INTERNAS (**)	CONSUMO DE AGUA (L/H)	POTENCIA ELÉCTRICA (kW)	POTENCIA A GAS (kW)	DIMENSIONES (mm)	€
						PROFUNDO	MEDIO	ALTA CAPACIDAD						
	CCO-120-L-ECO	50	19046991	L	<50°	80	100	120		210	10,7	48	1.180 x 790 x 1.550	21.364
		60	19048572											
	CCO-120-R-ECO	50	19046990	R	<50°	80	100	120		210	10,7	48	1.180 x 790 x 1.550	21.364
		60	19048574											
	CCO-160-L-ECO	50	19048253	L	<50°	100	130	160		240	10,7	48	1.180 x 790 x 1.550	23.549
		60	19048577											
	CCO-160-R-ECO	50	19048256	R	<50°	100	130	160		240	10,7	48	1.180 x 790 x 1.550	23.549
		60	19048580											

(#) Nota sobre códigos
En el pedido, al código de la máquina hay que añadir El código del generador GWB-40, según el tipo de gas y frecuencia eléctrica (ver tabla en la página siguiente), incluido en el precio.

(*) Entrada de las cestas:
L: Entrada por la parte Izquierda de la máquina.
R: Entrada por la parte Derecha de la máquina.

(**) Zonas internas
■ LP : Lavado principal
■ A-ECO : Aclarado de doble efecto

Pack para lavavajillas de arrastre compactos



	COMPOSICIÓN		MODEL	CÓDIGO
	Modelo	Codigo		
Lavavajillas	CCO-120-I-CW	19045325		
Anti-salp.	AS-260	19048568	CCO-120 PACK I CW	19068300
Túnel secado	CDT-600	19046516		
Lavavajillas	CCO-120-D-CW	19046527		
Anti-salp.	AS-260	19048568	CCO-120 PACK D CW	19068304
Túnel secado	CDT-600	19046516		
Lavavajillas	CCO-160-I-CW	19048231		
Anti-salp.	AS-260	19048568	CCO-160 PACK I CW	19068305
Túnel secado	CDT-600	19046516		
Lavavajillas	CCO-160-D-CW	19048254		
Anti-salp.	AS-260	19048568	CCO-160 PACK D CW	19068306
Túnel secado	CDT-600	19046516		

MODELO	CÓDIGO	ENTRADA	HZ	PRODUCCIÓN		AGUA Lit/ ciclo	POTENCIA MÁX (kW)	DIMENSIONES (mm)	€
				Nº Velocidad	Cestas/h				
CCO-120 PACK I CW	19068300	IZQ	50	3	120	210	38,00	2.040x790x1.930	18.220
CCO-120 PACK D CW	19068304	DCHA	50	3	120	210	38,00	2.040x790x1.930	18.220
CCO-160 PACK I CW	19068305	IZQ	50	3	160	240	41,00	2.040x790x1.930	19.831
CCO-160 PACK D CW	19068306	DCHA	50	3	160	240	41,00	2.040x790x1.930	19.831

Módulos complementarios para lavavajillas de arrastre compactos

Opciones de montaje en fábrica bajo pedido

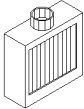
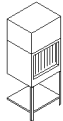
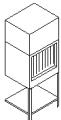
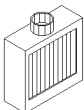
MODELO	CÓDIGO	DESCRIPCIÓN	POTENCIA (kW)	DIMENSIONES (mm)	€
 AS-260	19048568	SUPLEMENTO ANTISALPICADURAS PARA LA ENTRADA Con encaje para conexión de extractor de vahos. Dotado de cortinas separadoras Incluye elemento de protección extra anti-atrapamiento. Para colocarse al comienzo del túnel. Instalación recomendada.	-	L = 260 mm	603
 CDT-600	19046516	TÚNEL DE SECADO Elemento suplementario con caja con resistencias de 9 kW y ventilador superior para el secado de la vajilla con motor de 0,55 kW. Módulo con sistema de arrastre incluido, para colocar al final de la máquina. Dotado de cortinas separadoras. Estante inferior.	9,55	600x790x1.930	3.825
 CRS-600	19048639	RECUPERADOR DE ENERGÍA Recomendado para modelos con entrada de agua fría (CW) Aspira el vapor generado en el interior del túnel y envía el agua condensada a la cuba de la máquina, aumentando la temperatura del agua de 15/18 °C a 35/40 °C . Permite ahorrar hasta 3 kW-h. Recomendado para lavavajillas con entrada de agua fría (CW) con temperaturas no superiores a 25 °C. Su instalación no procede en máquinas con entrada de agua caliente, y tampoco en modelos ECO con calentamiento del agua del aclarado en el generador GWB-40.Módulo con sistema de arrastre incluido. Dotado de cortinas separadoras. Estante inferior.	0,75	600x790x1.930	4.444
 ASE-260	19076633	SUPLEMENTO ANTISALPICADURAS PARA LA SALIDA Con encaje para conexión de extractor de vahos. Dotado de cortinas separadoras Incluye elemento de protección extra anti-atrapamiento. Opcional en todos los lavavajillas de arrastre compactos o modulares. Este elemento no se puede instalar en un lavavajillas dotado de secado CDT.	-	L = 260 mm	603

Transformaciones a otros voltajes

VOLTAJE	DESCRIPCIÓN	€
Suplemento versión MARINE	Transformación a conexión para barcos (440 V - 60 Hz)	880
Suplemento versión 230 V 3 ~	Transformación a voltaje trifásico sin neutro - 230 V 3 ~	346



Arrastre | Lavavajillas modulares Concept



Características generales

- Todos los componentes principales fabricados en acero inoxidable AISI-304 anti-corrosión: tanques, brazos de lavado y aclarado, toberas de aclarado, puertas, sistema de arrastre de cestas, calderín y tuberías metálicas.
- Puertas de doble pared con apertura ascendente.
- Bandejas filtro de la cuba en acero inoxidable AISI-304, de fácil acceso y extracción para su limpieza y acceso a la cuba.
- Filtro de seguridad para aspiración de bomba.
- Calderín de aclarado con aislamiento térmico.
- Fácil accesibilidad para la instalación. Electroválvula situada en un lateral (no hay que retirar paneles para conectar la máquina).
- Cuadro eléctrico previsto para conectar fácilmente dosificadores de detergentes líquidos y sólidos, abrillantador, micros de fin de carrera, seta de emergencia suplementaria.
- Brazos de lavado fácilmente desmontables en grupo, para su limpieza, con un tapón en cada rama que permite el acceso para limpiar

- su interior.
- Toberas de aclarado fácilmente desmontables y extraíbles.
- Sistema electrónico de regulación de velocidades mediante variador de frecuencia.
- Control electrónico de temperaturas configurable:
 - Lavado (50 ÷ 65 °C)
 - Aclarado (70 ÷ 85 °C)
 - Aseguramiento del aclarado a 85 °C.
 - Regulador de presión para control de caudal.
 - Seta de emergencia incorporada.
 - Sistema de protección extra anti-atrapamiento en la entrada, montado en el suplemento antisalpicaduras AS-260 de serie.
 - Sistema de bloqueo de puerta abierta.
 - Sistema de protección IPX4.
 - Sistema de detección de bloqueo del carro de arrastre y función de retroceso automático.
 - Módulo de prelavado con 3 ramas de lavado superiores y 3 inferiores.
 - Módulos de lavado de gran potencia con 5 ramas de lavado superiores y 5 inferiores.
 - 3 programas de lavado: intensivo (DIN10534), medio y alta capacidad.

- Aclarado y preaclarado, ambos de doble efecto, en modelos 180, 225 y 270.
- Aclarado de doble efecto y preaclarado de triple efecto en modelo 320.
- Sistema economizador de energía: reduce el consumo deteniendo el funcionamiento de las bombas, y pasando el calentamiento de aclarado a modo "stand-by" (70 °C).
- Autotimer que desactiva el motor de arrastre al cabo de un tiempo de inactividad prefijado (10 minutos).
- Sistema economizador de energía en el lavado: el lavado no arranca hasta detectar el paso de la cesta.
- Sistema economizador de aclarado. El aclarado finaliza cuando la cesta termina de pasar, ahorrando agua y energía.
- Se incluye micro de final de carrera.

Dotación:

- 2 cestas base, CT-10
- 2 cestas para platos CP-16/18
- 1 cesta para vasos CV-16/105
- 1 cesta para cubiertos CT-10 R

MODELO	HZ.	CÓDIGO	ENTRADA AGUA	PROGRAMAS (CESTAS/H)			MÓDULOS COMPOSICIÓN (**)	CONSUMO DE AGUA (L/H)	POTENCIA ELÉCTRICA (kW)	DIMENSIONES (mm)	€
				(*)	RED	INTENSIVO					
CCO-180-L-HW	50	19048582	L	>50°	90	135	180	210	25,7	1.750 x 790 x 1.550	20.754
	60	19048583									
CCO-180-R-HW	50	19048587	R	>50°	90	135	180	210	25,7	1.750 x 790 x 1.550	20.754
	60	19048588									
CCO-180-L-CW	50	19047209	L	<50°	90	135	180	210	34,7	1.750 x 790 x 1.550	20.754
	60	19048581									
CCO-180-R-CW	50	19047164	R	<50°	90	135	180	210	34,7	1.750 x 790 x 1.550	20.754
	60	19051473									
CCO-225-L-HW	50	19048595	L	>50°	125	175	225	210	35,9	2.360 x 790 x 1.550	23.020
	60	19048596									
CCO-225-R-HW	50	19048212	R	>50°	125	175	225	210	35,9	2.360 x 790 x 1.550	23.020
	60	19048600									
CCO-225-L-CW	50	19048119	L	<50°	125	175	225	210	44,9	2.360 x 790 x 1.550	23.020
	60	19048594									
CCO-225-R-CW	50	19048120	R	<50°	125	175	225	210	44,9	2.360 x 790 x 1.550	23.020
	60	19048599									

(*) Entrada de las cestas:
L: Entrada por la parte Izquierda de la máquina.
R: Entrada por la parte Derecha de la máquina.

(**) COMPOSICIÓN DE MÓDULOS

Los esquemas y composición indicados corresponden siempre a la versión de entrada por la izquierda

- AS-260 : Suplemento anti salpicaduras
- PL3: Prelavado con agua fría
- PL5: Primer Lavado con agua fría
- L5: Primer lavado con agua caliente
- LP: Lavado principal
- DA: Aclarado y preaclarado de doble efecto
- TA: Aclarado de doble efecto y preaclarado de triple efecto

Arrastre | Lavavajillas modulares Concept



Características generales

- Todos los componentes principales fabricados en acero inoxidable AISI-304 anti-corrosión: tanques, brazos de lavado y aclarado, toberas de aclarado, puertas, sistema de arrastre de cestas, calderín y tuberías metálicas.
- Puertas de doble pared con apertura ascendente.
- Bandejas filtro de la cuba en acero inoxidable AISI-304, de fácil acceso y extracción para su limpieza y acceso a la cuba.
- Filtro de seguridad para aspiración de bomba.
- Calderín de aclarado con aislamiento térmico.
- Fácil accesibilidad para la instalación. Electroválvula situada en un lateral (no hay que retirar paneles para conectar la máquina).
- Cuadro eléctrico previsto para conectar fácilmente dosificadores de detergentes líquidos y sólidos, abrillantador, micros de fin de carrera, seta de emergencia suplementaria.
- Brazos de lavado fácilmente desmontables en grupo, para su limpieza, con un tapón en cada rama que permite el acceso para limpiar su interior.

- Toberas de aclarado fácilmente desmontables y extraíbles.
- Sistema electrónico de regulación de velocidades mediante variador de frecuencia.
- Control electrónico de temperaturas configurable:
 - Lavado (50 ÷ 65 °C)
 - Aclarado (70 ÷ 85 °C)
- Aseguramiento del aclarado a 85 °C.
- Regulador de presión para control de caudal.
- Seta de emergencia incorporada.
- Sistema de protección extra anti-atrapamiento en la entrada, montado en el suplemento antisalpicaduras AS-260 de serie.
- Sistema de bloqueo de puerta abierta.
- Sistema de protección IPX4.
- Sistema de detección de bloqueo del carro de arrastre y función de retroceso automático.
- Módulo de prelavado con 3 ramas de lavado superiores y 3 inferiores.
- Módulos de lavado de gran potencia con 5 ramas de lavado superiores y 5 inferiores.
- 3 programas de lavado: intensivo (DIN10534), medio y alta capacidad.

- Aclarado y preaclarado, ambos de doble efecto, en modelos 180, 225 y 270.
- Aclarado de doble efecto y preaclarado de triple efecto en modelo 320.
- Sistema economizador de energía: reduce el consumo deteniendo el funcionamiento de las bombas, y pasando el calentamiento de aclarado a modo "stand-by" (70 °C).
- Autotimer que desactiva el motor de arrastre al cabo de un tiempo de inactividad prefijado (10 minutos).
- Sistema economizador de energía en el lavado: el lavado no arranca hasta detectar el paso de la cesta.
- Sistema economizador de aclarado. El aclarado finaliza cuando la cesta termina de pasar, ahorrando agua y energía.
- Se incluye micro de final de carrera.

Dotación:

- 2 cestas base, CT-10
- 2 cestas para platos CP-16/18
- 1 cesta para vasos CV-16/105
- 1 cesta para cubiertos CT-10 R

MODELO	HZ.	CÓDIGO	ENTRADA	AGUA	PROGRAMAS (CESTAS/H)			MÓDULOS COMPOSICIÓN (**)	CONSUMO DE AGUA (L/H)	POTENCIA ELÉCTRICA (kW)	DIMENSIONES (mm)	€
					(*)	RED	INTENSIVO					
CCO-270-L-HW		50	L	>50°	140	205	270		240	39,9	2.660 x 790 x 1.550	28.229
		60										
CCO-270-R-HW		50	R	>50°	140	205	270		240	39,9	2.660 x 790 x 1.550	28.229
		60										
CCO-270-L-CW		50	L	<50°	140	205	270		240	48,9	2.660 x 790 x 1.550	28.229
		60										
CCO-270-R-CW		50	R	<50°	140	205	270		240	48,9	2.660 x 790 x 1.550	28.229
		60										
CCO-320-L-HW		50	L	>50°	170	245	320		240	47,1	3.260 x 790 x 1.550	35.444
		60										
CCO-320-R-HW		50	R	>50°	170	245	320		240	47,1	3.260 x 790 x 1.550	35.444
		60										
CCO-320-L-CW		50	L	<50°	170	245	320		240	56,1	3.260 x 790 x 1.550	35.444
		60										
CCO-320-R-CW		50	R	<50°	170	245	320		240	56,1	3.260 x 790 x 1.550	35.444
		60										

(*) Entrada de las cestas:

L: Entrada por la parte Izquierda de la máquina.

R: Entrada por la parte Derecha de la máquina.

(**) COMPOSICIÓN DE MÓDULOS

Los esquemas y composición indicados corresponden siempre a la versión de entrada por la izquierda

- AS-260 : Suplemento anti salpicaduras
- PL3: Prelavado con agua fría
- PL5: Primer Lavado con agua fría
- L5: Primer lavado con agua caliente
- LP: Lavado principal
- DA: Aclarado y preaclarado de doble efecto
- TA: Aclarado de doble efecto y preaclarado de triple efecto

Lavavajillas modulares | Concept versión "ECO" - calentamiento a gas



Lavavajillas modular CCO-225-I-ECO

Características específicas

- Los lavavajillas de arrastre versión ECO están dotados de un generador externo de agua caliente, con calentamiento a gas, modelo GWB-40 (*).
- El generador sustituye en el lavavajillas al boiler eléctrico de aclarado, lo que conlleva un significativo ahorro de consumo eléctrico.
- Dada la potencia de calentamiento del generador, el lavavajillas está previsto para poder instalarse en instalaciones con acometida de agua fría.
- El lavavajillas está provisto de una motobomba para el envío de agua del generador hacia las toberas de aclarado.
- El lavavajillas incorpora un regulador de caudal para asegurar un consumo de agua constante.
- El primer llenado de la cuba de lavado del lavavajillas se realiza con el agua proveniente tanto del generador como de la electroválvula de llenado.

MODELO	HZ.	CÓDIGO (*)	ENTRADA	AGUA				PROGRAMAS (CESTAS/H)	MÓDULOS COMPOSICIÓNV (#)	CONSUMO DE AGUA (L/H)	POTENCIA ELÉCTRICA (kW)	POTENCIA A GAS (kW)	DIMENSIONES (mm)	€
				RED	INTENSIVO	MEDIO	ALTA CAPACIDAD							
CCO-180-L-ECO	50	19048584	L	<50°	90	135	180		210	19,7	48	1.750 x 790 x 1.550	28.989	
	60	19048586												
CCO-180-R-ECO	50	19048591	R	<50°	90	135	180		210	19,7	48	1.750 x 790 x 1.550	28.989	
	60	19048593												
CCO-225-L-ECO	50	19048597	L	<50°	125	175	225		210	20,9	48	2.360 x 790 x 1.550	30.340	
	60	19048598												
CCO-225-R-ECO	50	19048602	R	<50°	125	175	225		210	20,9	48	2.360 x 790 x 1.550	30.340	
	60	19048603												
CCO-270-L-ECO	50	19048610	L	<50°	140	205	270		240	21,9	48	2.660 x 790 x 1.550	36.540	
	60	19048611												
CCO-270-R-ECO	50	19048616	R	<50°	140	205	270		240	21,9	48	2.660 x 790 x 1.550	36.540	
	60	19048617												
CCO-320-L-ECO	50	19048624	L	<50°	170	245	320		240	29,1	48	3.260 x 790 x 1.550	43.995	
	60	19048626												
CCO-320-R-ECO	50	19048633	R	<50°	170	245	320		240	29,1	48	3.260 x 790 x 1.550	43.995	
	60	19048636												

(#) Nota sobre códigos
En el pedido, al código de la máquina hay que añadir el código del generador GWB-40, según el tipo de gas y frecuencia eléctrica (ver tabla en la página siguiente), incluido en el precio.



(*) Entrada de las cestas:
L: Entrada por la parte Izquierda de la máquina.
R: Entrada por la parte Derecha de la máquina.

(**) COMPOSICIÓN DE MÓDULOS
Los esquemas y composición indicados corresponden siempre a la versión de entrada por la izquierda.

- AS-260 - Suplemento anti salpicaduras
- PL3 - Prelavado con agua fría
- PL5 - Primer Lavado con agua fría
- L5 - Primer lavado con agua caliente
- LP - Lavado principal
- DA - ECO Aclarado y preaclarado de doble efecto
- TA - ECO Aclarado de doble efecto y preaclarado de triple efecto

Módulos complementarios para lavavajillas de arrastre modulares

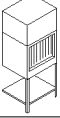
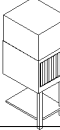
Opciones de montaje en fábrica bajo pedido

MODELO	CÓDIGO	DESCRIPCIÓN	POTENCIA (kW)	DIMENSIONES (mm)	€
 CDT-600	19046516	TÚNEL DE SECADO Especial para modelos modulares 180 y 225. Módulo suplementario con caja con resistencias de 9 kW y ventilador superior para el secado de la vajilla con motor de 0,55 kW. Módulo con sistema de arrastre incluido, para colocar al final de la máquina. Dotado de cortinas separadoras. Estante inferior.	9,55	600x790x1.930	3.825
 CDT-800	19047215	TÚNEL DE SECADO EXTRA Especial para modelos modulares 270 y 320. Módulo suplementario con caja con resistencias de 13,5 kW y ventilador superior para el secado de la vajilla con motor de 1,1 kW. Módulo con sistema de arrastre incluido, para colocar al final de la máquina. Dotado de cortinas separadoras. Estante inferior.	14,6	800x790x1.930	4.772
 (#) CRS-700-I CRS-700-D	19056031 19048641	RECUPERADOR DE ENERGÍA SUPERIOR Recomendado para modelos con entrada de agua fría (CW) Aspira el vapor generado en el interior del túnel y envía el agua condensada a la cuba de la máquina, aumentando la temperatura del agua de 15/18 °C a 35/40 °C . Permite ahorrar hasta 3 kW-h. Se coloca en la parte alta del lavavajillas. No aumenta longitud. Recomendado para lavavajillas con entrada de agua fría (CW) con temperaturas no superiores a 25 °C. Su instalación no procede en máquinas con entrada de agua caliente, y tampoco en modelos ECO con calentamiento del agua del aclarado en el generador GWB-40.	0,55	600x790x500	2.897
 ASE-260	19076633	SUPLEMENTO ANTISALPICADURAS PARA SALIDA Con encaje para conexión de extractor de vahos. Dotado de cortinas separadoras. Incluye elemento de protección extra anti-atrapamiento. Opcional en todos los lavavajillas de arrastre compactos o modulares. Este elemento no se puede instalar en un lavavajillas dotado de secado CDT.	-	L = 260 mm	603

(*) Entrada de las cestas:

L: Entrada por la parte Izquierda de la máquina.

R: Entrada por la parte Derecha de la máquina.

Transformaciones a otros voltajes

VOLTAJE	DESCRIPCIÓN	€
Suplemento versión MARINE	Transformación a conexión para barcos (440 V - 60 Hz)	1.217
Suplemento versión 230 V 3 ~	Transformación a voltaje trifásico sin neutro - 230 V 3 ~	346





Resumen de características de los diferentes módulos

Tabla de módulos que pueden formar parte de la composición de los trenes de arrastre modulares.

La composición de los diferentes modelos viene indicada en las páginas anteriores.

MÓDULO		CCO-120	CCO-160	CCO-180	CCO-225	CCO-270	CCO-320
Suplemento Anti-salpicadura + antiatrapamiento en la entrada	AS-260	•	•	•	•	•	•
Prelavado	PL3	-	-	-	•	-	•
Prelavado intenso	PL5	-	-	-	-	•	-
Primer lavado	L5	-	-	-	-	-	•
Lavado principal	LP	•	•	•	•	•	•
Aclarado de doble efecto	A	•	•	-	-	-	-
Aclarado de doble efecto ECO rinse	A-ECO	•	•	-	-	-	-
Preaclarado de doble efecto + Aclarado de doble efecto	DA	-	-	•	•	•	-
Preaclarado de doble efecto + Aclarado de doble efecto ECO rinse	DA-ECO	-	-	•	•	•	-
Preaclarado de triple efecto + Aclarado de doble efecto	TA	-	-	-	-	-	•
Preaclarado de triple efecto + Aclarado de doble efecto ECO rinse	DA / TA-ECO	-	-	-	-	-	•
Módulo de Secado 600	CDT-600	•	•	•	•	-	-
Módulo de Secado 800	CDT-800	-	-	-	-	•	•
Recuperador de energía para modelos compactos	CRS-600	•	•	-	-	-	-
Recuperador de energía para lavavajillas modulares	CRS-700	-	-	•	•	•	•
Suplemento anti-salpicadura en la salida	AS-260	•	•	•	•	•	•

Todos los aparatos modulares están dotados de serie en la entrada de un módulo antisalpicaduras AS-260, de 260 mm de longitud.

Este módulo está preparado para conectar un extractor exterior.

Opcionalmente se puede solicitar asimismo como suplemento para colocar a la salida de la máquina.

Los túneles de secado CDT se colocan a la salida del aparato, por lo que la longitud total se aumenta en 600 u 800 mm (según el modelo de túnel de secado instalado). En los modelos 270 y 320, el túnel de secado que se debe instalar es el extra CDT-800.

El recuperador de energía CRS-700 debe colocarse encima de los lavavajillas modulares, y la longitud total no se ve incrementada.

Recomendado para lavavajillas con entrada de agua fría (CW) con temperaturas no superiores a 25 °C. Su instalación no procede en máquinas con entrada de agua caliente, y tampoco en modelos ECO con calentamiento del agua del aclarado en el generador GWB-40.

Este accesorio tiene como misión recoger los vahos del interior del lavavajillas, y, tras un proceso de condensación, envía este agua (que se encuentra a alta temperatura) al sistema de aclarado, con lo que eleva la temperatura media en este proceso, requiriendo menos aporte de energía eléctrica y contribuyendo a un notable ahorro energético y económico (en torno a 3 kW-h)

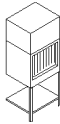

Kits y accesorios para maquinas fabricadas

Para lavavajillas de arrastre compactos

MODELO	CÓDIGO	DESCRIPCIÓN	POTENCIA (kW)	DIMENSIONES (mm)	€
	KIT CDT-600 MODULE L	19056095	9,55	600x790x1.930	3.825
	KIT CDT-600 MODULE R	19086106			

TÚNEL DE SECADO
Módulo suplementario con caja con resistencias de 9 kW y ventilador superior para el secado de la vajilla con motor de 0,55 kW.
Módulo con sistema de arrastre incluido, para colocar al final de la máquina. Dotado de cortinas separadoras. Estante inferior.

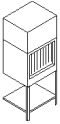
Para lavavajillas de arrastre modulares

MODELO	CÓDIGO	DESCRIPCIÓN	POTENCIA (kW)	DIMENSIONES (mm)	€
	KIT CDT-600 MODULE L	19056095	9,55	600x790x1.930	3.825
	KIT CDT-600 MODULE R	19086106			
	CDT-800	19056098	14,6	800x790x1.930	4.772

TÚNEL DE SECADO
Módulo suplementario con caja con resistencias de 9 kW y ventilador superior para el secado de la vajilla con motor de 0,55 kW.
Módulo con sistema de arrastre incluido, para colocar al final de la máquina. Dotado de cortinas separadoras. Estante inferior.

TÚNEL DE SECADO EXTRA
Especial para modelos modulares 270 y 320.
Módulo suplementario con caja con resistencias de 13,5 kW y ventilador superior para el secado de la vajilla con motor de 1,1 kW.
Módulo con sistema de arrastre incluido, para colocar al final de la máquina. Dotado de cortinas separadoras. Estante inferior.

Para versión "eco" - calentamiento a gas

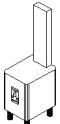
MODELO	CÓDIGO	DESCRIPCIÓN	POTENCIA (kW)	DIMENSIONES (mm)	€
	GWB-40	LPG 50 Hz - 19011596	40,00	432x548x770	6.305
		LPG 60 Hz - 19044808 GN 50 Hz - 19038585 GN 60 Hz - 19044809			

GENERADOR DE AGUA CALIENTE A GAS
Quemador de tiro forzado y válvula doble de seguridad.
Control electrónico de temperatura y niveles de agua.
Descalcificado automático.
Vaciado automático de tanque.

Tabla resumen de características para lavavajillas de arrastre

	CCO-120	CCO-160	CCO-180	CCO-225	CCO-270	CCO-320
Velocidades	3	3	3	3	3	3
Producción (cestas/h)						
Programa lavado profundo	80	100	-	-	-	-
Programa intensivo (DIN-10534)	-	-	90	125	140	170
Programa medio	100	130	135	175	225	245
Programa alta capacidad	120	160	180	225	270	320
PRELAVADO PL3,PL5						
Capacidad cuba (l)	-	-	-	60	100	60
Potencia bomba (kW)	-	-	-	1,2	2,2	1,2
LAVADO L5, LP						
Capacidad cuba (l)	50	50	100	100	100	200
Temperatura (°C)	55-65	55-65	55-65	55-65	55-65	55-65
Potencia calentamiento (kW)	9	9	12	12	12	18
Potencia bomba (kW)	1,2	1,2	2,2	2,2	2,2	4,4
PREACLARADO DA, TA						
Capacidad cuba (l)	-	-	15	15	15	15
Temperatura (°C)	-	-	70	70	70	70
Potencia calentamiento (kW)	-	-	5	5	5	5
Potencia bomba (kW)	-	-	0,26	0,26	0,26	0,26
ACLARADO						
Capacidad del calderín (l)	21	21	21	21	21	21
Temperatura (°C)	80-85	80-85	80-85	80-85	80-85	80-85
Potencia calentamiento (kW)						
CW	27	30	27	24	27	27
CW con recuperador	24	27	24	21	24	24
HW	18	21	18	15	18	18
ECO	-	-	-	-	-	-
Potencia bomba aclarado ECO rinse (kW)	0,26	0,26	0,26	0,26	0,26	0,26
Consumo de agua						
(l/h)	210	240	210	210	240	240
(l/cesta)	1,75	1,5	1,17	0,93	0,89	0,75
CONEXIÓN ESTANDAR						
Tipo de conexión (de fábrica)	ALT.	ALT.	ALT.	SIM.	SIM.	SIM.
Voltaje	400 V /3N ~ / 50 - 60Hz					
Potencia total (kW)						
CW	28,5	31,5	34,7	44,9	48,9	56,1
CW con recuperador	26,2	29,2	32,3	42,5	46,5	53,7
HW	19,5	22,5	25,7	35,9	39,9	47,1
ECO	10,7	10,7	19,7	20,9	21,9	29,1
ECO gas booster (gas kW)	38	38	38	38	38	38
Ancho (mm)	1180	1180	1750	2360	2660	3260
Estándar	1180	1180	1500	2100	2400	3000
Con modulo de entrada	1440	1440	1760	2360	2660	3260
Con modulo de secado	1780	1780	2100	2700	3200	3800
Fondo (mm)	790	790	790	790	790	790
ALTO (mm)						
Estandar	1550-1610	1550-1610	1550-1610	1550-1610	1550-1610	1550-1610
Con secado	1860-1920	1860-1920	1860-1920	1860-1920	1860-1920	1860-1920
Con recuperador	1960-2020	1960-2020	1960-2020	1960-2020	1960-2020	1960-2020
Con puerta abierta	1870-1930	1870-1930	1870-1930	1870-1930	1870-1930	1870-1930
Altura de trabajo (mm)	850-900	850-900	850-900	850-900	850-900	850-900
Altura útil de entrada (mm)	390	390	390	390	390	390
Anchura de paso (mm)	510	510	510	510	510	510
PESO (KG)						
Neto	211	211	259	381	434	556
Bruto	305	305	382	556	628	792
CONEXIÓN DE AGUA						
Presión de trabajo	2 - 4 bares					
Tipo de conexión	3/4" GAS					
Tª de agua caliente	50 °C - 60 °C					
Tª de agua fría	15 °C - 50 °C					

1- Información no vinculante. El consumo podría variar en función de las características de la instalación

2- Tensión estándar: 400 V 3+N - Para otras tensiones u opciones, consultar a Fagor Industrial









3- Las patas regulables permiten ajustar la altura elevando la máquina hasta 60 mm

Mesas de prelavado para lavavajillas de arrastre



Características generales

- Previstas para acoplar a los lavavajillas de arrastre, compactos y modulares.



MODELO	CÓDIGO	SITUACIÓN DE LA MESA	CARACTERÍSTICAS DOTACIÓN	DIMENSIONES (mm)	€
 MLB-1200 LM-D	19006097	R	- Peto posterior - Estante inferior - Guías para cestas	1.200x800x900	2.029
 MLB-1200 LM-I	19006096	L			
 MLB-1200 ECO/LM-D	19006099	R	- Peto posterior - Estante inferior - Guías para cestas - Hueco para chimenea	1.200x800x900	2.112
 MLB-1200 ECO/LM-I	19006098	L			
 MFDB-1200 LM-D	19006104	R	- Peto posterior - Fregadero - Grifo ducha - Estante inferior - Guías para cestas	1.200x800x900	3.441
 MFDB-1200 LM-I	19006105	L			
 MFDB-1500 LM-D	19006404	R	- Peto posterior - Fregadero - Grifo ducha - Estante inferior - Guías para cestas	1.500x800x900	3.693
 MFDB-1500 LM-I	19006405	L			

Mesas de desbarasado independientes



Características generales

- Construcción en acero inoxidable.
- Mesa central accesible por ambos lados.
- Encimera a 850 mm de altura con reborde perimetral.
- Orificio central para el desbarasado con aro de goma protector para el golpeo de la vajilla, desmontable para su limpieza.
- Espacio inferior para cubo de basura.
- Estante superior a 450 mm de altura sobre la encimera, con soporte tubular y con barra central, que permite la colocación de cestas inclinadas por ambos lados, con fácil accesibilidad para la colocación y ubicación en ellas de la vajilla.
- Patas regulables en altura.

MODELO	CÓDIGO	DIMENSIONES DEL ESTANTE (mm)	CAPACIDAD DEL ESTANTE (CESTAS)	DIMENSIONES (mm)	€
 MD3C	19006410	1.530x600	3	1.600x800x1.450	3.891
 MD4C	19006509	2.030x600	4	2.100x800x1.450	4.979

Mesas de desbarasado y prelavado para lavavajillas de arrastre



Modelo MFDH-1800 LM-I, con fregadero, grifo ducha, orificio para desbarasado y guías para cestas de vajilla.

Características generales

- Previstas para acoplar a los lavavajillas de arrastre, compactos y modulares.
- Peto posterior en todos los modelos.

- Orificio para desbarasado en la encimera.
- Con alojamiento inferior para cubo de basura, abierto o con puerta.

- Las mesas con fregadero van provistas de grifo ducha.

MODELO	CÓDIGO	SITUACIÓN DE LA MESA	ALOJAMIENTO PARA CUBO	CARACTERÍSTICAS	DIMENSIONES (mm)	€
 MLH-1200 LM-D	19006100	R	ABIERTO	- Estante inferior	1.200x800x900	2.123
 MLH-1200 LM-I	19006101	L				
 MLP-1200 LM-D	19006102	R	PUERTA	- Estante inferior	1.200x800x900	3.006
 MLP-1200 LM-I	19006103	L				
 MFDH-1200 LM-D	19006106	R	ABIERTO	- Fregadero - Grifo ducha - Estante inferior	1.200x800x900	3.675
 MFDH-1200 LM-I	19006107	L				
 MFDP-1200 LM-D	19006108	R	PUERTA	- Fregadero - Grifo ducha - Estante inferior	1.200x800x900	4.500
 MFDP-1200 LM-I	19006109	L				
 MFDH-1500 LM-D	19006408	R	ABIERTO	- Fregadero - Grifo ducha - Estante inferior	1.500x800x900	3.891
 MFDH-1500 LM-I	19006407	L				
 MFDP-1500 LM-D	19006409	R	PUERTA	- Fregadero - Grifo ducha - Estante inferior	1.500x800x900	4.734
 MFDP-1500 LM-I	19006406	L				
 MFDH-1800 LM-D	19006506	R	ABIERTO	- Fregadero - Grifo ducha - Estante inferior - Guías para cestas	1.800x800x900	4.007
 MFDH-1800 LM-I	19006507	L				
 MFDP-1800 LM-D	19006508	R	PUERTA	- Fregadero - Grifo ducha - Estante inferior - Guías para cestas	1.800x800x900	5.067
 MFDP-1800 LM-I	19006505	L				

Mesas de prelavado con cargador en ángulo incorporado

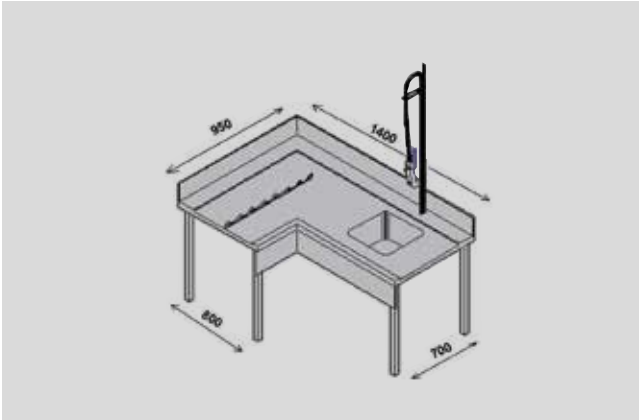



Características generales

- Mesa en ángulo preparada para conectar el cargador de cestas al lavavajillas.
- Aprovecha el movimiento de arrastre del lavavajillas para introducir las cestas en el mismo.
- Peto posterior de 200 mm.
- Fregadero 450 x 450 mm.
- Grifo ducha flexible.

Dimensiones:

- Zona fregadero: largo: 1.400 mm - ancho: 700 mm
- Zona cargador: largo: 950 mm - ancho: 800 mm.





MODELO	CÓDIGO	SITUACIÓN DE LA MESA	CARACTERÍSTICAS DOTACIÓN	DIMENSIONES (mm)	€
 MCFD-1000 D	19006350	R	- Peto posterior - Fregadero - Grifo ducha - Introducutor	1.400x950x900	6.195
 MCFD-1000 I	19006351	L			

Cargadores de cestas en ángulo



Características generales

- Elemento para acoplar en ángulo a la boca de entrada del lavavajillas de arrastre, e introducir los cestos automáticamente.
- Las uñas de arrastre son activadas por el mecanismo de arrastre del lavavajillas.
- Provisto de entrepaño inferior.

MODELO	CÓDIGO	DESCRIPCIÓN	DIMENSIONES (mm)	€
 E-90-I	19004789	CARGADOR DE CESTAS POR LA IZQUIERDA Para modelos de arrastre CON antialpicaduras en la entrada.	690x790x850 (+250)	2.523
 E-90-I-CV	19004792	CARGADOR DE CESTAS POR LA IZQUIERDA Para modelos de arrastre SIN antialpicaduras en la entrada.	690x790x850 (+250)	2.523
 E-90-D	19004790	CARGADOR DE CESTAS POR LA DERECHA Para modelos de arrastre CON antialpicaduras en la entrada.	690x790x850 (+250)	2.523
 E-90-D-CV	19004791	CARGADOR DE CESTAS POR LA DERECHA Para modelos de arrastre SIN antialpicaduras en la entrada.	690x790x850 (+250)	2.523

Curvas automatizadas de salida



Características generales

- Construcción en acero inoxidable.
- Funciona con el movimiento de arrastre del lavavajillas.

MODELO	CÓDIGO	COLOCACIÓN SALIDA	DESCRIPCIÓN	DIMENSIONES (mm)	€	
180-I-TS	19004788	L	CURVA AUTOMATIZADA 180° A IZDA. Para modelos SIN antisalpicaduras en la salida. También para modelos CON TUNEL DE SECADO.	778x1.445x850	4.842	
	180-I	L	CURVA AUTOMATIZADA 180° A IZDA. Para modelos CON antisalpicaduras en la salida.	778x1.445x850	4.842	
	180-D-TS	19004797	R	CURVA AUTOMATIZADA 180° A DCHA. Para modelos SIN antisalpicaduras en la salida. También para modelos CON TUNEL DE SECADO.	778x1.445x850	4.842
180-D	19004787	R	CURVA AUTOMATIZADA 180° A DCHA. Para modelos CON antisalpicaduras en la salida.	778x1.445x850	4.842	
	90-I-TS	L	CURVA AUTOMATIZADA 90° A IZDA. Para modelos SIN antisalpicaduras en la salida. También para modelos CON TUNEL DE SECADO.	906x778x850	2.431	
	90-I	L	CURVA AUTOMATIZADA 90° A IZDA. Para modelos CON antisalpicaduras en la salida.	906x778x850	2.431	
	90-D-TS	19004796	R	CURVA AUTOMATIZADA 90° A DCHA. Para modelos SIN antisalpicaduras en la salida. También para modelos CON TUNEL DE SECADO.	906x778x850	2.431
	90-D	19004793	R	CURVA AUTOMATIZADA 90° A DCHA. Para modelos CON antisalpicaduras en la salida.	906x778x850	2.431

Elementos de transporte a rodillos



Características generales

- Rodillos desmontables, fabricados en plástico ABS, de diámetro Ø 40 mm.
- Fácilmente limpiables.
- Orificio para desagüe con tapón incorporado.
- Patas ajustables en altura.
- Pueden ensamblarse a las curvas automatizada.

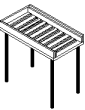
MODELO	CÓDIGO	DESCRIPCIÓN	CAPACIDAD (CESTAS)	DIMENSIONES (mm)	€
	MR2C	Mesa de rodillos	2	1.150x630x870	3.352
	MR3C	Mesa de rodillos	3	1.660x630x870	3.860
	MR4C	Mesa de rodillos	4	2.170x630x870	4.289